

**Thank you** for choosing Springs Window Fashions. Your shade has been custom-sized based on your specifications with the highest standards of quality and craftsmanship.

Follow the easy step-by-step instructions to install your shade. Should you need additional support, please feel free to call our Customer Service Center at 1-800-221-6352 or email us at [windowfashions@springswindowfashions.com](mailto:windowfashions@springswindowfashions.com). We will be glad to help you.

**Gracias** por elegir Springs Window Fashions. Su persiana se ha confeccionado a la medida según sus especificaciones y con los estándares más altos de calidad y fabricación.

Siga las sencillas instrucciones detalladas para instalar su persiana. Si necesita asistencia adicional, comuníquese con nuestro Centro de servicio al cliente al 1-800-221-6352 o por correo electrónico a [windowfashions@springswindowfashions.com](mailto:windowfashions@springswindowfashions.com). Será un gusto poder ayudarlo.

**Merci** d'avoir choisi Springs Window Fashions. Votre store a été taillé sur mesure selon vos spécifications avec les normes les plus élevées de qualité et de fabrication.

Suivez les directives étape par étape faciles pour installer votre store. Si vous avez besoin d'aide supplémentaire, n'hésitez pas à communiquer avec notre centre de service à la clientèle au 1-800-221-6352 ou envoyez-nous un courriel à [windowfashions@springswindowfashions.com](mailto:windowfashions@springswindowfashions.com). Nous serons heureux de vous aider.

#### IMPORTANT SAFETY INFORMATION:

- Read all instructions, warning tags and labels provided with your product to avoid injury. Keep this manual.
- Install any cord fastening devices referred to in the instructions.
- Please contact our Customer Service Center at the phone number, email or address below for additional support.
- Children can be accidentally strangled by cords. Keep all window cords out of the reach of children.
- Make sure that pull cords are short, and that continuous-loop cords are permanently anchored to the floor or wall. Lock cords into position when lowering horizontal blinds or shades.
- Consider cordless window coverings for children's bedrooms and play areas of the home to avoid potential window cord hazards. Repair or replace window blinds, corded shades and draperies manufactured before 2001. See the end of this document for instructions on how to do so.
- For additional safety tips, visit the Home Safety Council at [www.homesafety.org](http://www.homesafety.org).

#### IMPORTANTE INFORMACION DE SEGURIDAD:

- Lea todas las instrucciones, rótulos de precaución, y las etiquetas que se suministran con su producto para evitar lesiones. Conserve este manual.
- Instale los dispositivos de sujeción de cuerdas a los que se refieren las instrucciones.
- Haga el favor de contactar a nuestro Centro de Servicio al Cliente en el número de teléfono, correo electrónico o a la dirección que se encuentra más abajo para ayuda adicional.
- Los niños pueden estrangularse accidentalmente en las cuerdas. Mantenga todas las cuerdas de ventana fuera del alcance de los niños.
- Asegúrese que todas las cuerdas sean cortas, y que las cuerdas de lazo continuo estén permanentemente sujetadas o ancladas al piso o la pared.

- Considere el uso de cubiertas de ventanas sin cuerdas para los cuartos de los niños y las áreas de juego del hogar debido al peligro potencial de las cuerdas de ventanas. Repare o reemplace las persianas de ventanas, cortinas con cuerdas o cortinajes manufacturados antes del 2001. Vea al final de este documento las instrucciones sobre como hacer esto.
- Para recomendaciones adicionales de seguridad visite el Consejo de Seguridad del Hogar en la dirección electrónica [www.homesafety.org](http://www.homesafety.org).

#### RENSEIGNEMENTS IMPORTANTS SUR LA SÉCURITÉ :

- Lire toutes les instructions, vignettes de mise garde, et étiquettes fournies avec votre produit pour éviter toute blessure. Conserver ce manuel.
- Installer tout dispositif d'attache pour cordon mentionné dans les instructions.
- Prière de prendre contact avec notre service clientèle au numéro de téléphone, à l'adresse postale ou à l'adresse électronique indiqués ci-dessous pour toute assistance.
- Les enfants peuvent s'étrangler accidentellement avec les cordons. Tenir les cordons hors de la portée des enfants.
- S'assurer que les cordons de tirage soient suffisamment courts et que les cordons sans fin soient fixés au mur ou au sol de manière permanente. Bloquer les cordons en position lorsque les stores horizontaux sont baissés.
- Envisager des habillements de fenêtres sans cordons pour les chambres d'enfants et les espaces de jeux dans la maison pour éliminer les risques potentiels associés aux cordons de fenêtres. Réparer ou remplacer les stores, stores à cordons et draperies fabriqués avant 2001. Se reporter à la fin du présent document pour des instructions sur ce sujet.
- Pour de plus amples renseignements sur la sécurité, visiter le Home Safety Council sur [www.homesafety.org](http://www.homesafety.org).

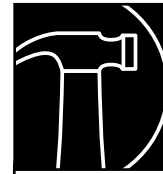

## HOW TO INSTALL CÓMO INSTALAR COMMENT INSTALLER

**Inside/Ceiling or Outside Mount Cordless Cellular Shade**  
**Cortina Celular sin Cordón de montaje de techo interior o exterior**  
**Store cellulaire sans cordon et intérieure/au plafond ou extérieure**



**Finished Looks**  
**Apariencia final**  
**Aspects finis**

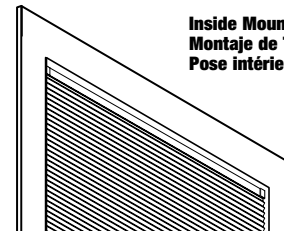

**Inside Mount**  
**Montaje de Techo/Interior**  
**Pose intérieure**

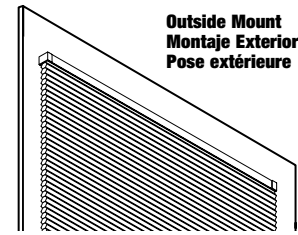

**Outside Mount**  
**Montaje Exterior**  
**Pose extérieure**

# 1

**Everything needed to install your shade**  
**Todo lo necesario para instalar su cortina**  
**Tout le nécessaire pour installer le store**

- 1 Cordless Shade
- 2 Brackets/Screws
- 3 Large Endcaps
- 4 Small Endcaps
- 5 Hold-down Brackets/Screws (optional)

- 1 Cortina sin cordón
- 2 Soportes/Tornillos
- 3 Terminales largas
- 4 Terminales pequeños
- 5 Soportes Sostenedores/Tornillos (opcional)

- 1 Store sans cordon
- 2 Supports/Vis
- 3 Grands embouts
- 4 Petits embouts
- 5 Supports de retenue/Vis (en option)

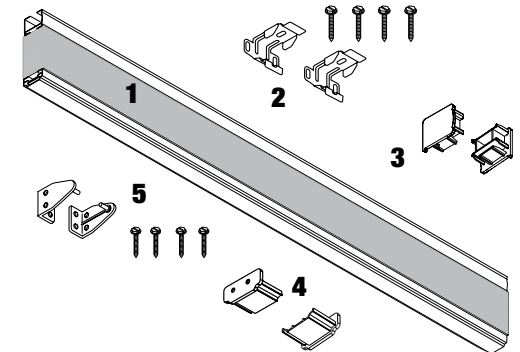

**Tools Needed**  
**Herramientas necesarias**  
**Outilsage nécessaire**

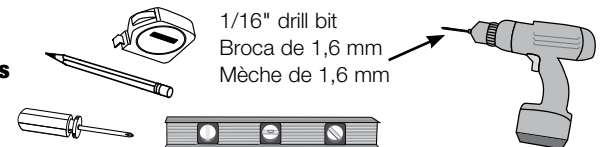

1/16" drill bit  
Broca de 1,6 mm  
Mèche de 1,6 mm

**SPRINGS WINDOW FASHIONS**  
the Best Experience Company

78212-00 STOCK (6/11)

**2**

**Determine inside/ceiling or outside mount**  
**Determine el montaje de techo interior o exterior**  
**Choisir la pose intérieure/au plafond ou extérieure**

**3**

**Hold shade and mark at corners**  
**Sostenga la persiana y marque las esquinas.**  
**Maintenir le store et marquer dans les coins**

**Inside/Ceiling Mount**  
**Montaje de Techo/Interior • Pose intérieure/au plafond**

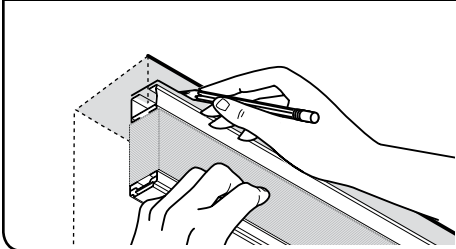

**Outside Mount**  
**Montaje Exterior • Pose extérieure**

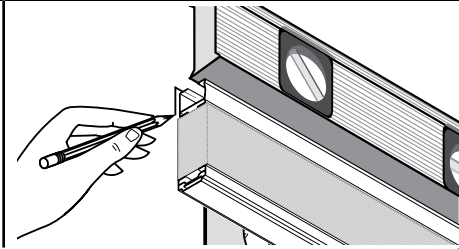
**4**

**Measure in from shade edge on both ends and mark**  
**Mida desde el borde de ambos extremos de la cortina y marque**  
**Mesurer la distance jusqu'au bord du store aux deux extrémités et marquer**

**Inside/Ceiling Mount**  
**Montaje de Techo/Interior • Pose intérieure/au plafond**

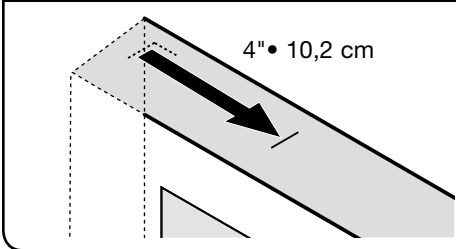

**Outside Mount**  
**Montaje Exterior • Pose extérieure**

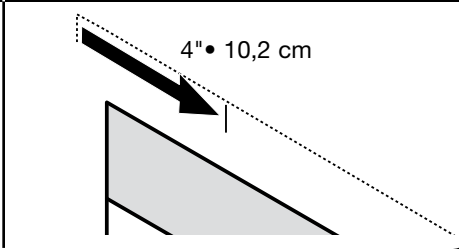
**5**

**Mark screw locations; center additional bracket, if applicable**  
**Marque las ubicaciones de los tornillos, centre el soporte adicional, si fuese aplicable**  
**Marquer l'emplacement des vis; centrer le support supplémentaire, le cas échéant**

**Inside/Ceiling Mount**  
**Montaje de Techo/Interior • Pose intérieure/au plafond**

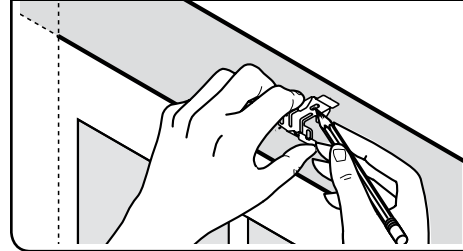

**Outside Mount**  
**Montaje Exterior • Pose extérieure**

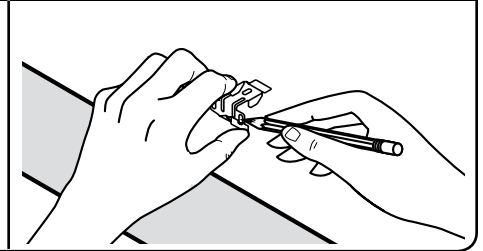
**6**

**Drill holes**  
**Perfore los agujeros**  
**Percer les trous**

**Inside/Ceiling Mount**  
**Montaje de Techo/Interior • Pose intérieure/au plafond**

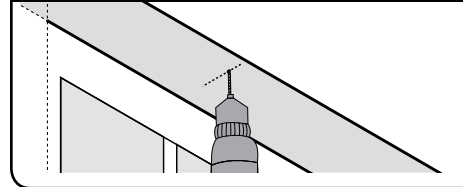

**Outside Mount**  
**Montaje Exterior • Pose extérieure**

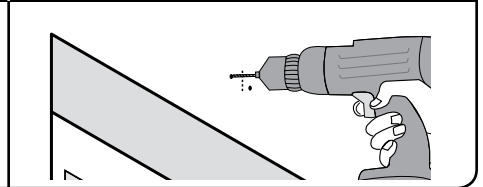
**7**

**Screw brackets into place**  
**Atrnille los soportes en su lugar**  
**Visser les supports à leur emplacement**

**Inside/Ceiling Mount**  
**Montaje de Techo/Interior • Pose intérieure/au plafond**

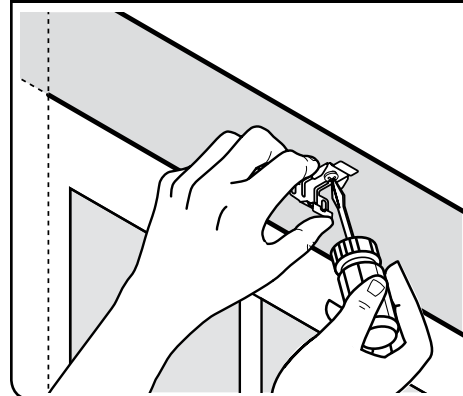

**Outside Mount**  
**Montaje Exterior • Pose extérieure**

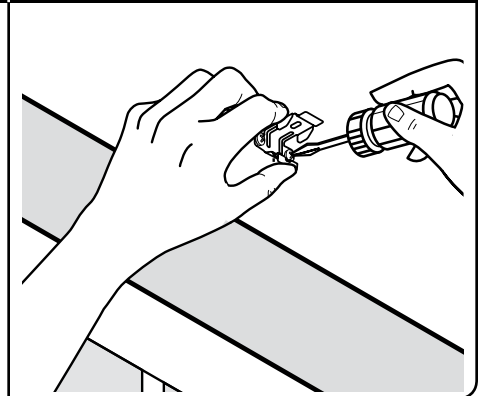

# 8

## Attach end caps Conecte los terminales de los extremos Attacher les embouts

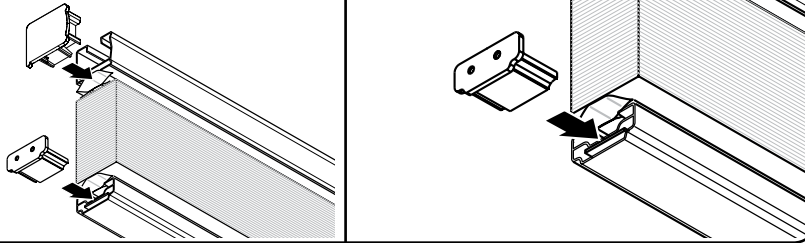

# 9

## Mount shade into brackets Instale la persiana en los soportes Installer le store dans les supports

**Inside/Ceiling Mount**  
Montaje de Techo/Interior • Pose intérieure/au plafond

**Outside Mount**  
Montaje Exterior • Pose extérieure

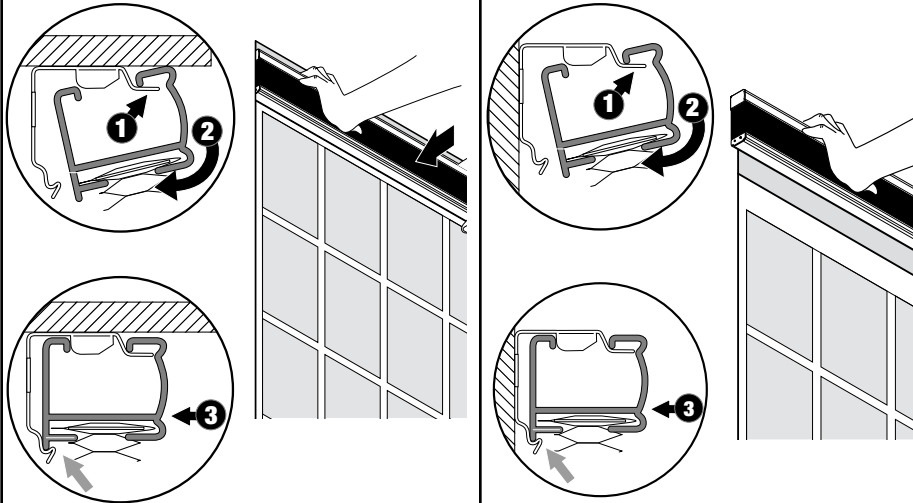

Mount shade into brackets with flat side of headrail towards window.  
Instale la persiana en los soportes con el lado plano del riel superior en dirección a la ventana.  
Installer le store dans les supports en gardant le côté plat du rail de retenue vers la fenêtre.

To maintain the optimum performance of your cordless shade, we recommend you operate your shade daily. In the event your shade is in the lowered position for an extended period of time, the fabric of the shade relaxes and resists lifting. This is a natural occurrence with fabric shades. When lifting the shade after an extended period of time, you may notice the fabric billowing (puffing out) toward you. This is temporary and can be corrected by completely raising the shade and then operating the shade several times. This will allow the fabric to go back to its natural state, and your cordless shade will then operate as designed.

Para conservar el funcionamiento óptimo de su cortina sin cordón nosotros le recomendamos que opere su cortina diariamente. En el caso que su cortina esté en la posición bajada por un prolongado período de tiempo, la tela de la cortina se relaja y se resiste a levantarse. Esto es un hecho común con las telas de cortinas. Cuando se levanta la cortina después de un prolongado período de tiempo usted podrá notar que la tela se ondula hacia usted.

Pour conserver la meilleure performance du store sans cordon, nous recommandons de le faire fonctionner quotidiennement. Quand le store est abaissé pendant longtemps, le tissu du store se relâche et devient difficile à relever. Il s'agit d'un phénomène naturel avec les stores en tissu. En relevant le store après une longue période, vous pourrez remarquer que le tissu ballonne ou bouffe vers vous. Ceci est temporaire et peut être corrigé en levant complètement le store et en le faisant fonctionner plusieurs fois. Ceci permettra au tissu de reprendre son état naturel, et le store sans cordon pourra fonctionner comme prévu.

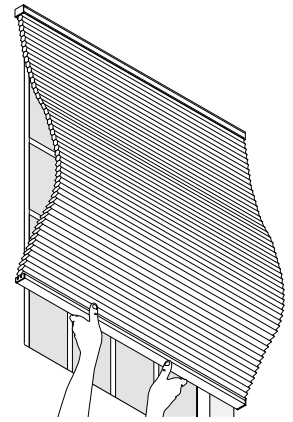

**Billowing • Ondulando • Ballonnement**



## Optional: mount hold-down brackets Opcional: monte los soportes del sostenedor de abajo En option: installation des supports de retenue

**Inside/Ceiling Mount**  
Montaje de Techo/Interior • Pose intérieure/au plafond

**Outside Mount**  
Montaje Exterior • Pose extérieure

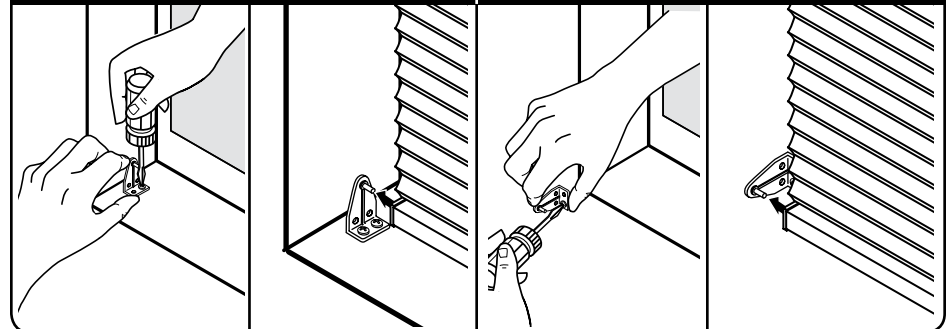



**Cleaning and care**  
**Cuidado y limpieza**  
**Soins et nettoyage**

**Cleaning and Care:** Use vacuum with attachment to keep free of dust. For soiled areas, use a cloth dampened with water and mild detergent and gently rub fabric to remove soil.

**Cuidado y limpieza:** Utilice la aspiradora con su boquilla para mantenerla libre de polvo. Para áreas con tierra utilice un trapo húmedo con agua y detergente suave.

**Soins et nettoyage:** Utiliser un aspirateur avec accessoires pour enlever la poussière. Pour les saletés, utiliser un chiffon humidifié avec de l'eau et un détergent doux et frotter légèrement le tissu pour enlever la salissure.



**LIFETIME GUARANTEE AND LIMITED WARRANTY**  
**GARANTÍA DE VIDA Y GARANTÍA LIMITADA**  
**GARANTIE À VIE ET GARANTIE LIMITÉE**

This warranty is provided to you by Springs Window Fashions LLC. This warranty applies only to Springs products that meet the following conditions:

(1) You are the original retail purchaser of the product; (2) The product was purchased after September 1, 1992 (3) The product was properly installed in a residential dwelling, and; (4) The product was made or assembled exclusively from Springs Window Fashions' materials and components.

**WARRANTY:** Springs Window Fashions warrants the product against original defects in materials or workmanship for as long as you own the product. Our sole obligation under the warranty is to repair or replace defective products or components without charge. Springs Window Fashions is not responsible for transportation costs to or from the retailer or costs for measuring and installing the products. If repairs are made under this warranty, the repairs will be made with like or similar parts. Conditions or damages caused by accidents, alterations, misuse or failure to follow instructions for measurement, installation, cleaning or maintenance are excluded from the warranty. In addition, normal wear and tear are not covered by the warranty.

**SERVICE:** If you believe a product is defective, please return the product with your original sales receipt to the retail store at which you purchased the product. This store will arrange for inspection of the product and repair or replacement, if warranted, by a licensed fabricator or Springs Window Fashions. If you need further assistance regarding this warranty, you may write or call Springs Window Fashions at the address or telephone number provided below.

Springs Window Fashions LLC  
 P.O Box 500,  
 8467 Route 405 South  
 Montgomery, PA 17752  
 1(800) 221-6352

**THIS WARRANTY IS EXCLUSIVE AND IN LIEU OF ALL OTHER WRITTEN OR ORAL WARRANTIES OR OBLIGATIONS AND LIABILITIES.** No person is authorized to extend or alter this warranty. SPRINGS WINDOW FASHIONS SHALL HAVE NO LIABILITY WHATSOEVER FOR INCIDENTAL OR CONSEQUENTIAL DAMAGES. Some states do not allow the exclusion or limitation of incidental or consequential damages, so this limitation or exclusion may not apply to you. This warranty gives you specific legal rights, and you may also have other rights which vary from state to state.

Esta garantía se la ofrece Springs Window Fashions LLC. Esta garantía se aplica solamente a productos Springs que cumplen con las siguientes condiciones:

(1) Si usted es el comprador original del producto; (2) Si el producto fue comprado después del 1 de septiembre de 1992; (3) Si el producto fue instalado en forma adecuada en un hogar residencial, y; (4) Si el producto fue fabricado y ensamblado exclusivamente con materiales y componentes de Springs Window Fashions.

**GARANTÍA:** Springs Window Fashions garantiza el producto contra defectos originales de su material o mano de obra durante el tiempo que usted posea el producto. Nuestra única obligación bajo esta garantía es la de reparar o reemplazar productos o componentes defectuosos sin cargo alguno. Springs Window Fashions no es responsable del costo de transporte desde y hacia el comerciante o de costos por instalación y medición del producto. Si se efectúan reparaciones bajo esta garantía, las reparaciones se harán con piezas iguales o similares. Los daños o condiciones causados por accidentes, alteraciones, mal uso o por no seguir las instrucciones de medición, instalación, limpieza o mantenimiento están excluidas de esta garantía. Además, esta garantía no cubre problemas causados por el uso normal.

**SERVICIO:** Si usted cree que el producto tiene defectos, puede devolverlo junto con el recibo de venta original, al almacén donde fue comprado. Ese almacén se encargará de inspeccionar el producto y repararlo o reemplazarlo, si está garantizado, por un fabricante licenciado o por Springs Window Fashions. Si necesita ayuda adicional respecto a esta garantía, puede escribir o llamar a Springs Window Fashions a la dirección o teléfono indicado más adelante:

Springs Window Fashions LLC  
 P.O Box 500,  
 8467 Route 405 South  
 Montgomery, PA 17752  
 1(800) 221-6352

**ESTA GARANTÍA ES EXCLUSIVA Y EN LUGAR DE TODAS LAS OTRAS GARANTÍAS ESCRITAS O VERBALES U OTRAS OBLIGACIONES O RESPONSABILIDADES.** Ninguna persona tiene autorización para extender o alterar esta garantía. SPRINGS WINDOW FASHIONS NO TENDRÁ RESPONSABILIDAD DE NINGUNA MANERA DE LOS DAÑOS INCIDENTALES O CONSECUENTES. Algunos estados no permite la exclusión o limitación de daños incidentales o consecuentes, de modo que esta limitación o exclusión puede no aplicarse a usted. Esta garantía le da a usted derechos legales específicos y usted puede también tener otros derechos que varían de un estado a otro.

Cette garantie vous est fournie par Springs Window Fashions LLC. Cette garantie ne couvre que les produits Springs qui répondent aux conditions suivantes:

(1) Vous êtes l'acheteur d'origine du produit chez le détaillant; (2) Le produit a été acheté après le 1er septembre 1992 (3) le produit a été installé de manière conforme dans un logement résidentiel et; (4) le produit a été fabriqué ou assemblé uniquement avec des matériaux et des pièces de Springs Window Fashions.

**GARANTIE:** Springs Window Fashions garantit le produit contre tout défaut d'origine de fabrication ou de matériel aussi longtemps que vous restez propriétaire du produit. Notre seule obligation dans le cadre de cette garantie consiste à réparer ou à remplacer gratuitement les pièces ou produits défectueux. Springs Window Fashions n'est pas responsable pour le coût du transport en provenance et à destination du détaillant, ni pour les frais encourus pour la mesure et l'installation des produits. Toute réparation faite dans le cadre de cette garantie le sera avec des pièces identiques ou semblables.

Les conditions ou dégâts provoqués par les accidents, modifications, abus ou la non exécution des instructions pour la mesure, l'installation, le nettoyage ou l'entretien sont exclus de cette garantie. De plus, l'usure normale n'est pas couverte par cette garantie.

**SERVICE:** Si vous pensez qu'un produit est défectueux, veuillez rapporter ce produit avec le reçu d'origine au détaillant auprès duquel vous l'avez acheté. Le détaillant organisera l'examen du produit ainsi que sa réparation ou son remplacement, si nécessaire, par un technicien agréé de Springs Window Fashions. Pour toute aide complémentaire concernant cette garantie, prenez contact par écrit ou par téléphone avec Springs Window Fashions à l'adresse et au numéro de téléphone suivants:

Springs Window Fashions LLC  
 P.O Box 500,  
 8467 Route 405 South  
 Montgomery, PA 17752  
 1(800) 221-6352

**CETTE GARANTIE EST EXCLUSIVE ET REMPLACE TOUTE AUTRE GARANTIE ÉCRITE OU ORALE OU TOUTE AUTRE OBLIGATION ET RESPONSABILITÉ.** Nul n'est autorisé à prolonger ou modifier cette garantie. SPRINGS WINDOW FASHIONS N'A AUCUNE RESPONSABILITÉ POUR TOUT DOMMAGE FORTUIT OU CONSÉCUTIF. Certaines juridictions interdisent l'exclusion ou la limitation des dommages fortuits ou consécutifs, par conséquent cette limitation ou cette exclusion peuvent ne pas s'appliquer à votre situation. Cette garantie vous confère des droits légaux spécifiques et vous pouvez également bénéficier d'autres droits qui varient d'une juridiction à l'autre.